

Con il Vostro ordine si intendono confermate le quote e le tolleranze presenti sul disegno.

Tolleranze senza indicazioni a disegno secondo UNI EN 22768-1-2-m-K

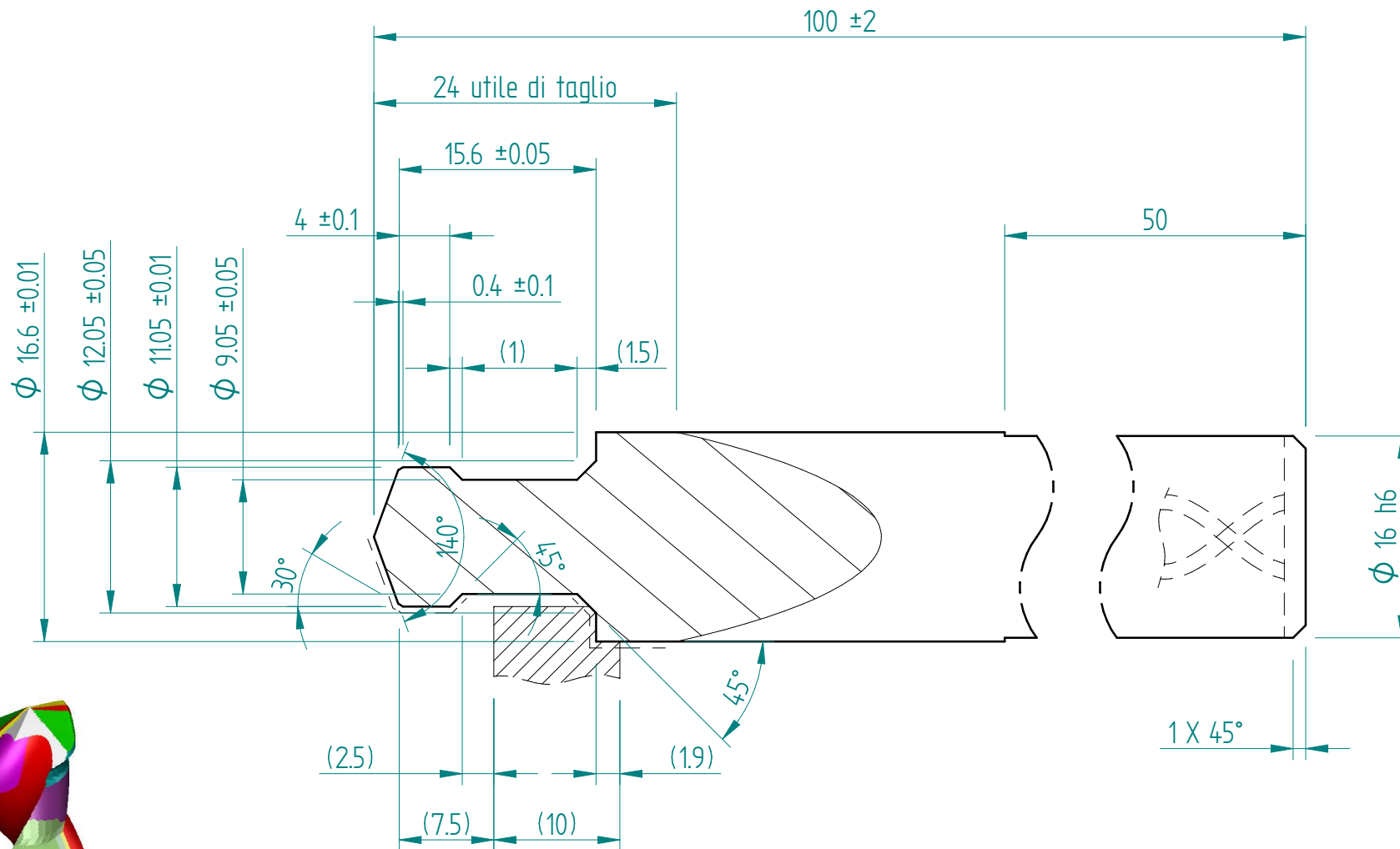

Revisioni:
 1) Mod. $\phi 16,6$ era $\phi 16$ (Arturo 24/10/19)
 2) Mod. L.12,1 era L.10,1 - aggiunto smusso 0,4 x 30° (Arturo 07/11/19)
 3) Mod. punta - aggiunto scarico $\phi 9,4$ (Arturo 13/01/20)

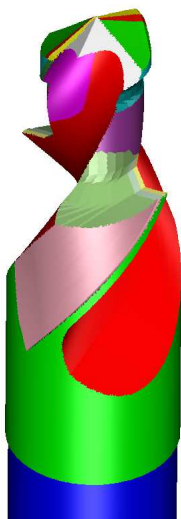

Elica Dx 40° z.2
 Taglio Dx
 2 fori 40° (7,7 x 1,7) in testa
 Lavora alluminio 6060 T6

Scala: 2 : 1	Disegnatore: Arturo	Approvato:	Data: 03/07/20	Nome file: P6796_3.dft
Cliente:		Materiale: MD 2F40° K40	Operazioni supplementari: Nuda	
 Costruzioni Utensili Speciali		Descrizione: Punta speciale		
		Cod. Cliente:	Cod. ABTools: P6796	Rev.: 3